

# MONTAGE- UND GEBRAUCHSANLEITUNG MODELL OD2210 MON AMOUR

© 2022 KURT BEIER & KATI QUINGER



Funktionsrücken und -armteil  
(Abb. Funktionsarmteil rechts)



Relaxen



Liegepositon

**Allgemeine Montageinfo für Decken-Schaukelgelenke:**

Achtung! Die Standardausführung erfordert eine Deckenhöhe von 240 cm. Sonderlängen können (gegen Aufpreis) angefordert werden. Dabei ist zu beachten, dass das lichte Maß (Boden bis Decke) zentimetergenau angegeben wird.

Bei Maanfertigungen wird die Grundposition in der Mitte der Einstellmglichkeiten festgesetzt. Somit haben Sie die Mglichkeit, die Hhe um je 1 Stufen nach oben oder nach unten zu verstellen. Genaue Beschreibung siehe "Montage bei Maanfertigung".

**Verpackungseinheit (Beton/Porenbeton oder Holz):**



2 x Karabiner (A)



2 x Schaukelgelenk (B)



4 x Seil (C)

**Beton/Porenbeton**

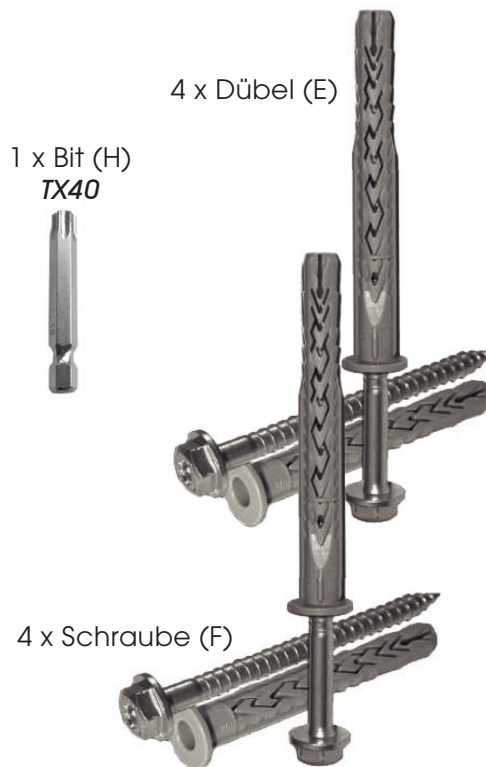

4 x Dbel (E)

1 x Bit (H)  
TX40

4 x Schraube (F)

**Holzbalkenmontage**

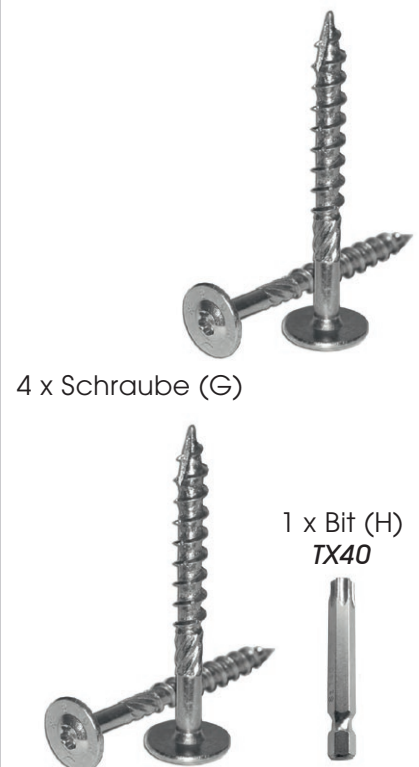

4 x Schraube (G)

1 x Bit (H)  
TX40

1 x Montageschablone, Deckenmontage (Abb. zusammengeklappt) fr das Schaukelgelenk:

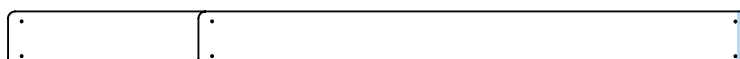

## Info:

**ACHTUNG!** Um einen sicheren Aufbau zu gewährleisten, beachten Sie bitte die einzelnen Schritte in der Anleitung!  
**Das Möbelstück sollte zu zweit von einer Fachfirma/Fachperson montiert werden!**

## Schablone für Befestigungsstellen an der Decke:

OD2210 MON AMOUR: Verwenden Sie (bei aufgeklappter Schablone) die äußeren Markierungen (186 cm).

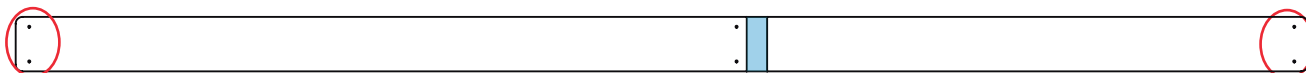

## Vorbereitungen, Deckenbefestigung:



**Achtung!** Die Deckenbefestigung muss das Gewicht der Schaukel sowie das Personengewicht tragen. Achten Sie zwingend darauf, dass die Decke bzw. der Balken ausreichend stabil ist und die Deckenaufhängung sicher angebracht werden kann. Jeder Deckentyp ist anders. Lassen Sie dies unbedingt durch eine Fachperson prüfen. Für unsachgemäße Anbringung wird keine Haftung bei Personen- oder Sachschäden übernommen. Bitte beachten Sie, dass um die Seilschaukel herum ein Sicherheitsabstand von 120 cm einzuhalten ist. Es sollten keine störenden Gegenstände, die ein Hindernis darstellen können, um die Schaukel gestellt werden. Der Sicherheitsabstand nach vorne und hinten richtet sich nach dem jeweiligen Schaukelverhalten. Wir empfehlen jedoch bis zu einer Deckenhöhe von 250 cm einen Mindestabstand von 120 cm nach vorne und hinten einzuhalten. Mit steigender Deckenhöhe vergrößert sich auch der Sicherheitsabstand nach vorne und hinten.

Um ein fehlerfreies Schaukeln zu ermöglichen, müssen die Schaukelgelenke parallel zueinander angebracht werden. Innenabstand (Mitte Schaukelgelenk zu Mitte Schaukelgelenk): 186 cm



Die Schaukelgelenke müssen parallel zueinander ausgerichtet werden.

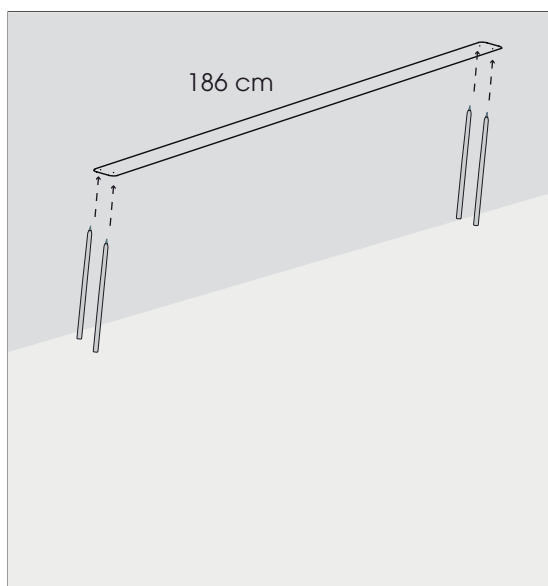

Zeichnen Sie mit Hilfe der mitgelieferten Schablone die Bohr- bzw. Schraubpunkte an der Decke an.

## Deckenbefestigung, Schaukelgelenk für Beton/Porenbeton:

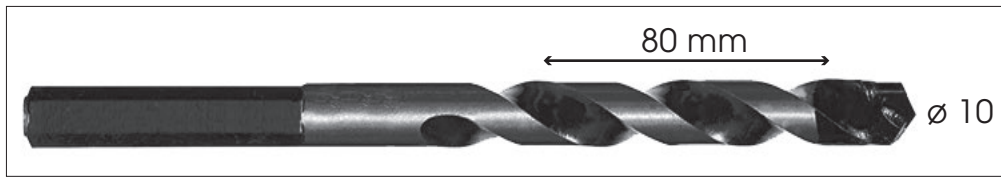

1. Bohren Sie mit einem 10er Betonbohrer ein 80 mm tiefes Loch an den zuvor markierten Stellen in die Betondecke.



2. Stecken Sie jeweils 2 Dübel durch die Befestigungsbohrungen des Schaukelgelenks bündig in die Deckenbohrungen ein.

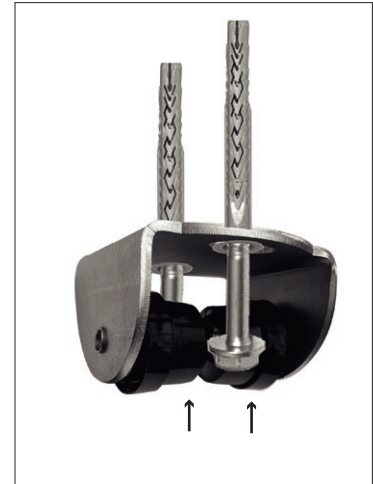

3. Schrauben Sie sie mit den beigefügten Schrauben fest.

## Holzbalkenbefestigung:



1. Stecken Sie jeweils 2 Schrauben durch die Befestigungsbohrungen des Schaukelgelenks und schrauben Sie das Schaukelgelenk an den Deckenmarkierungen fest.

Karabiner & Seile:

1. Rollensegment (D) rechts oder links auseinanderschieben und Karabiner (A) einhängen.
2. Karabiner (A) in die Mitte des Rollensegments (D) heben.
3. Wiederholen Sie Schritt 1 und 2 am 2. Schaukelgelenk.

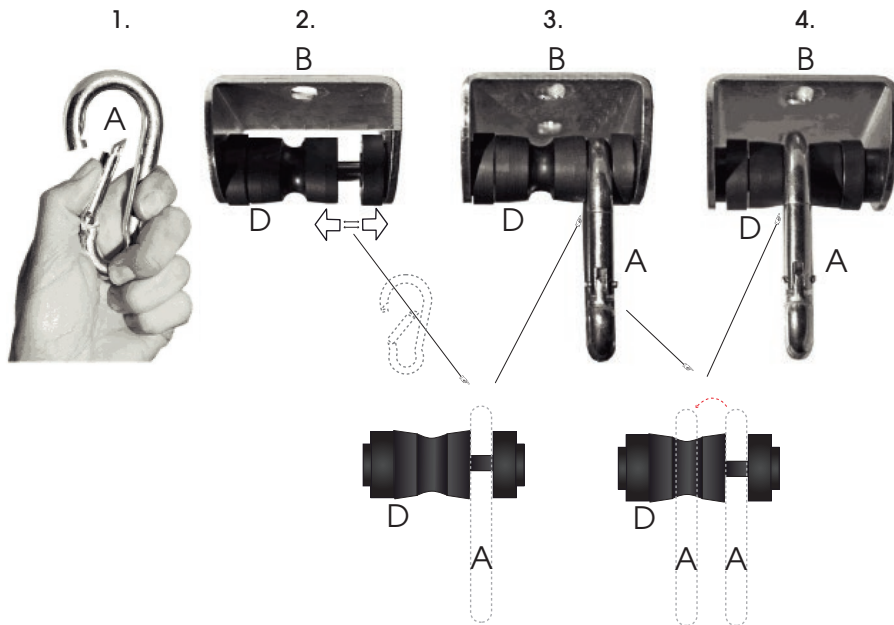

4. Hängen Sie pro Seite 2 Seile (C) in den Karabiner (A) ein.

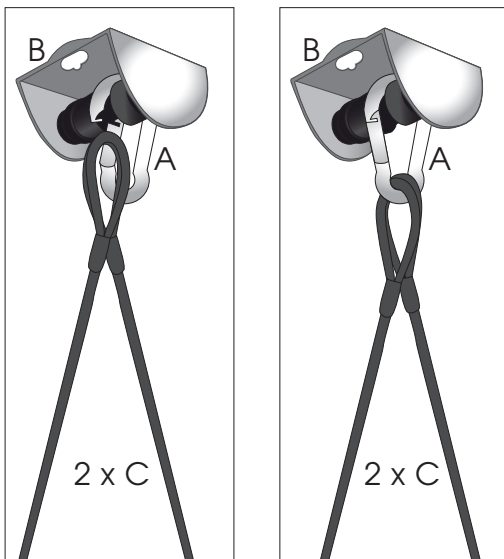

*Anschließend werden die Seile an am Rahmen des Elements befestigt. Siehe hierzu "Seilmontage".*

## Seilmontage, Rahmen:

Achtung! Alle 4 Seile müssen vorne und hinten Positionsgleich befestigt werden.

Die Schlaufe muss immer an Position P1, P2, oder P3 befestigt werden; an Position (L) wird das Seil um einen Bolzen (U1) gelegt.

Standarddeckenhöhe und Höhe Mon Amour: 233 cm - 243 cm

### Maßanfertigung:

Achtung! Bei **Maßanfertigungen** wird die **Grundposition** in der **Mitte (also Position P2)** der Einstellmöglichkeiten am Gestell festgesetzt. Somit haben sie die Möglichkeit, die Höhe um je 1 Stufe nach oben oder nach unten zu verstellen.

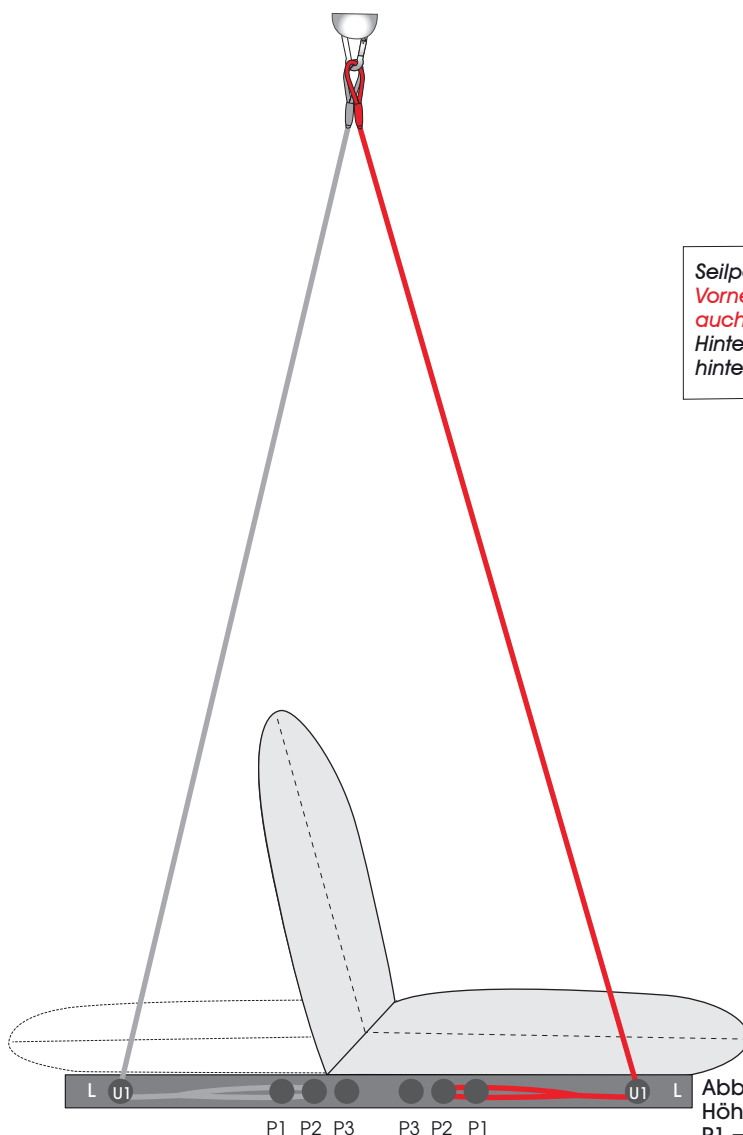

**Seilposition:**  
 Vorne liegendes Seil im Karabiner wird auch vorne am Gestell eingehängt.  
 Hinten liegendes Seil im Karabiner wird hinten am Gestell eingehängt.



Abb. Basiseinstellung (P2):  
 Höhenverstellung in 5 cm Schritten durch Umhängen der Seile.  
 P1 = niedrigste Einstellung  
 P3 = höchste Einstellung  
 Einstellungen sollten vorne/hinten und rechts/links gleich sein.



Basiseinstellung (waagrecht)

### Individuelle Einstellung, Sitzgefälle:

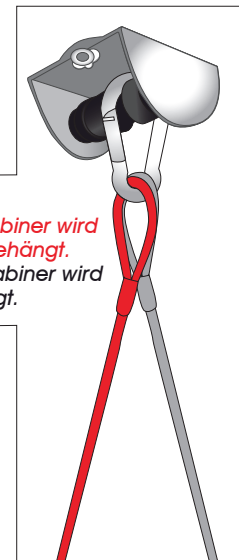
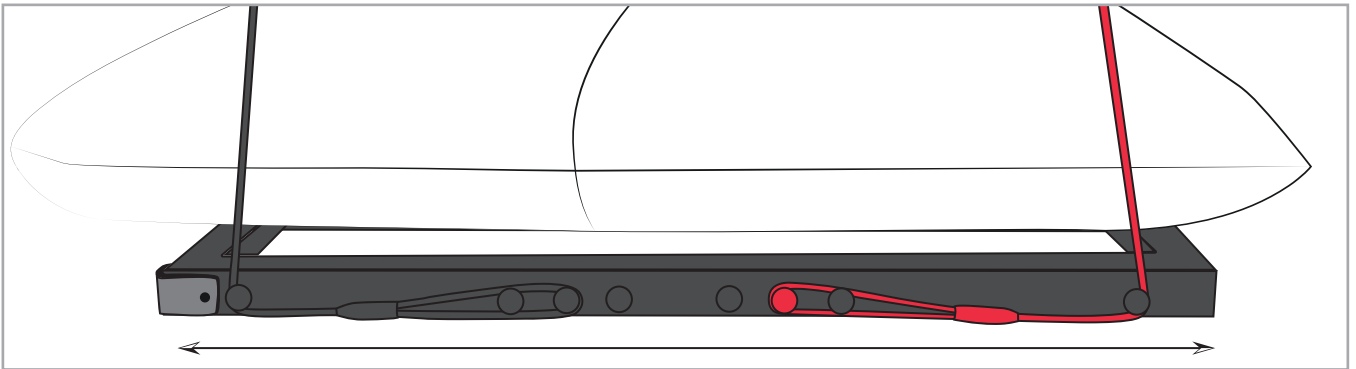
Das Sitzgefälle lässt sich mit nur wenigen Handgriffen über die Seilposition am Rahmen einstellen.

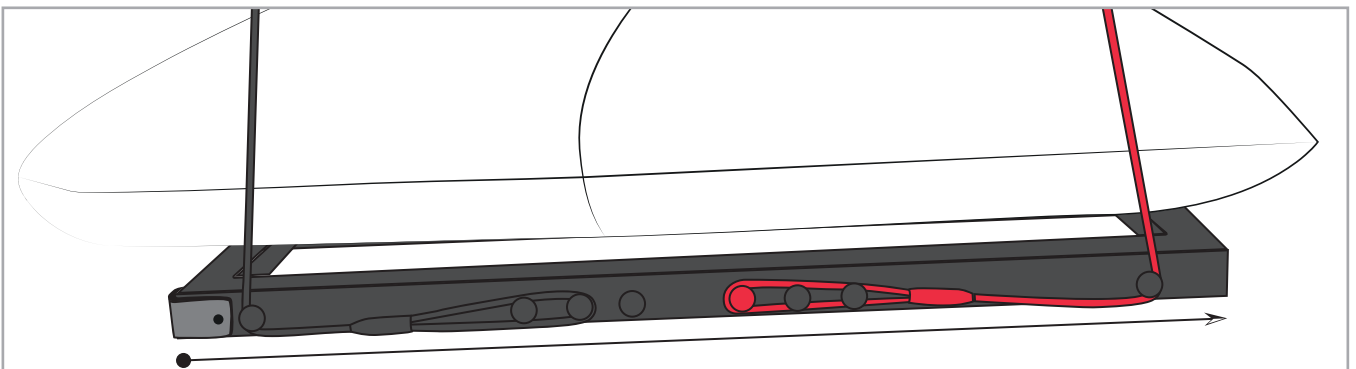

Einstellung, Sitzgefälle (vorne höher)

Durch Verstellen der vorderen Seilaufhängung kann das Sitzgefälle eingestellt und somit die Sitzposition individuell verändert werden, um den Schaukelkomfort zu erhöhen.



In folgenden Situationen sollte das Gefälle eingestellt werden:



1. Wenn sie alleine auf einer Seite liegen und somit das Gewicht ungleich verteilt ist.
2. Wenn Sie zu zweit auf der Liege liegen und das Gewicht ungleich verteilt ist.

## Sicherheitshinweise!

Bitte beachten Sie folgende Sicherheitshinweise für ihr MON AMOUR-Vergnügen:



1. Achten Sie um die Seilschaukel herum auf einen Sicherheitsabstand von 120 cm. Stellen Sie keine Gegenstände, die ein Hindernis darstellen könnten, in diesen Bereich.



2. Bevor sie die Seilschaukel benutzen, prüfen Sie noch einmal, ob alles fachgerecht aufgehängt ist.

3. Achtung, die maximale Belastbarkeit liegt bei 200 kg.



4. Während des Schaukelns darf sich keine Person im Schaukelbereich, neben oder unter dem Freischaukler aufhalten (Verletzungsgefahr).



5. Nicht auf das Produkt stellen oder an dem Seil hochklettern oder -ziehen. Der Freischaukler ist kein Spielzeug, Turngerät oder Klettergerüst. Kinder dürfen das Produkt nicht ohne Aufsicht eines Erwachsenen benutzen. Nicht auf Armteil oder Rücken setzen.



**Bei unsachgemäßer Benutzung kann keine Haftung übernommen werden.**

Überprüfen Sie regelmäßig die Aufhängung auf Abnutzungserscheinungen oder Beschädigungen. Bei abgenutzten oder beschädigten Teilen tauschen sie die defekten Teile umgehend zu ihrer eigenen Sicherheit aus.

Für direkte und indirekte Folgeschäden, die durch Veränderungen an diesem Produkt, der Ausstattung, der Leistung und dem Wareneinsatz vom Kunden vorgenommen werden, wird keine Haftung übernommen.

Änderungen und Irrtum vorbehalten.

*Haben Sie alle Sicherheitshinweise beachtet? Dann wünscht Bullfrog Ihnen eine gute Schaukelzeit!*