

MONTAGE- UND GEBRAUCHSANLEITUNG

MODELL OD0919 THEKLA

© 2019 KURT BEIER & KATI QUINGER



Drehfunktion (360°)
und individuelle
Rückenverstellung



Filigranes Untergestell,
schwarz matt Feinstruktur
pulverbeschichtet



Qualitäts-Outdoor-Massivholz
In verschiedenen
Holzvarianten

Ausrichtung der Fußplatte:

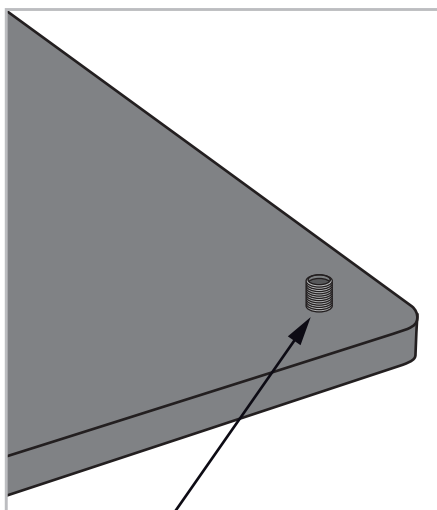

Auslieferungszustand

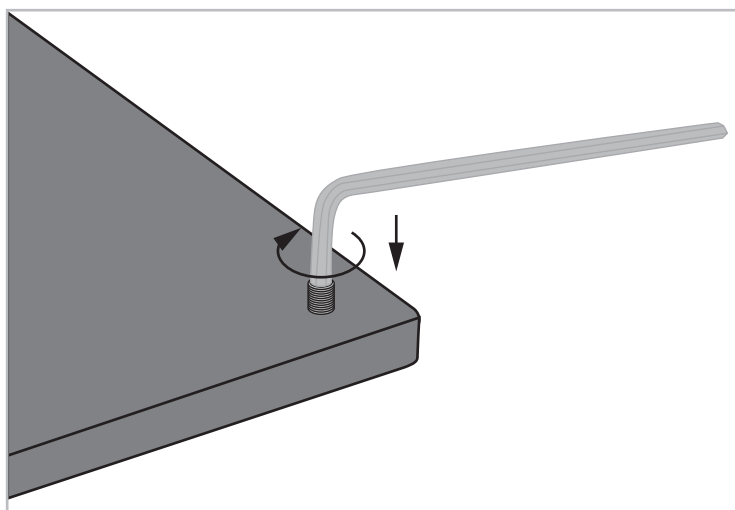

Drehen Sie den Stellfuß von oben mit dem mitgelieferten Inbusschlüssel flächenbündig ein.

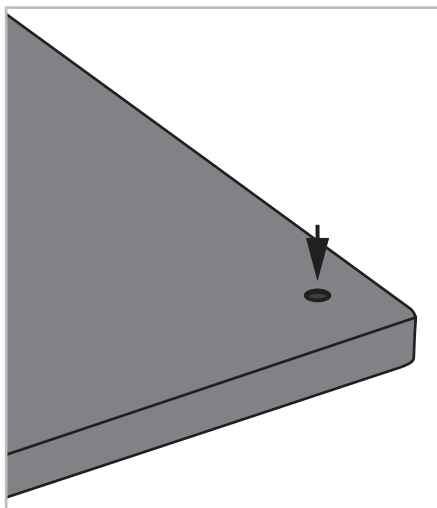

Flächenbündig

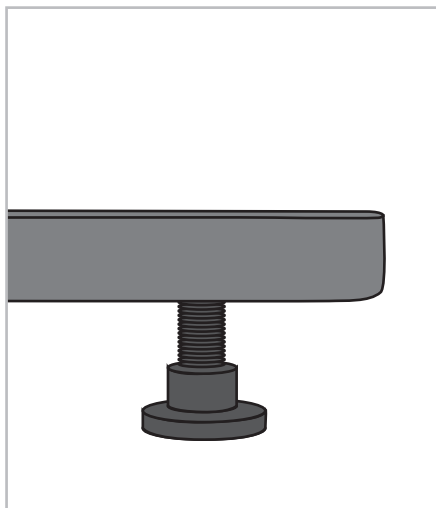

Seitenansicht Fußplatte / Stellfuß

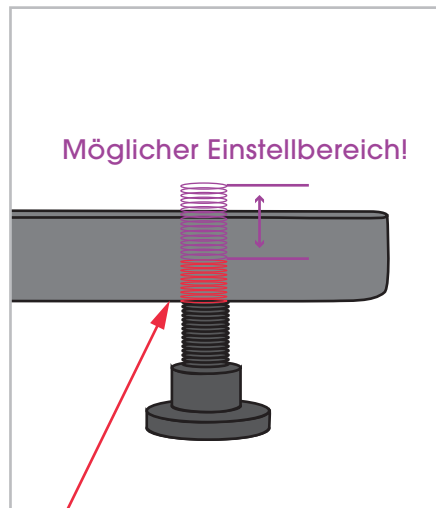

Bitte beachten Sie, dass der Stellfuß nach unten nicht aus der Platte herausgedreht werden darf!

Rostschutzmaßnahme, Gewinde: Sollte sich im Outdoorbereich nach einiger Zeit Flugrost an den Gewinden des Stellfußes bilden, bitte mit einem Tuch und einem Tropfen Öl abwischen. Außerdem empfiehlt Bullfrog, das Gewinde 1 x jährlich mit einem Tropfen Öl gangbar zu halten.

Gebrauch der Rückenfunktion

Verstellen der Rückenschräge:

1. Greifen Sie den Rücken von außen und ziehen Sie ihn leicht nach innen (auf sich zu) um die gewünschte Position einzustellen.

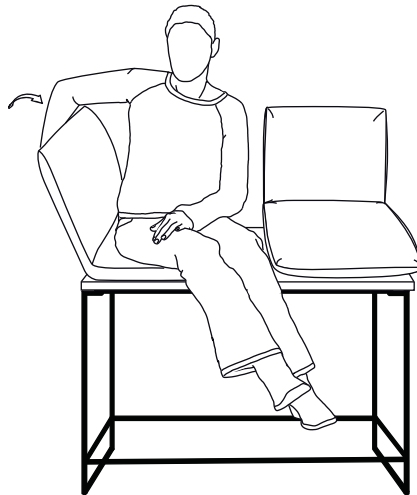

2. Um in die Nullstellung zu gelangen, ziehen Sie den Rücken leicht über den oberen Punkt hinaus (auf sich zu) und klappen Sie ihn bis zur Nullstellung ab.

3. Aus der Nullstellung können Sie den Rücken wieder in die gewünschte Position einstellen.

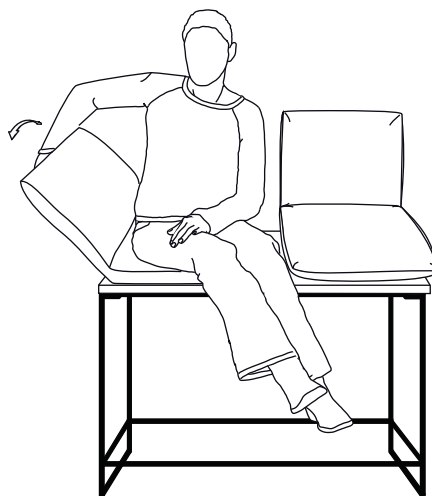

ACHTUNG!
SETZEN SIE SICH NICHT AUF DEN RÜCKEN!